



委製商/進口商: 山進電子工業股份有限公司
地 址: 新北市中和區立德街7巷18號2樓
電 話: (02)2225-0303
產 地: 中國

3A81e81TT00CD

SANGEAN
SINCE 1974

MMR-99

調幅 / 調頻 / 藍牙 防災收音機

 **Bluetooth®**

 使用說明書

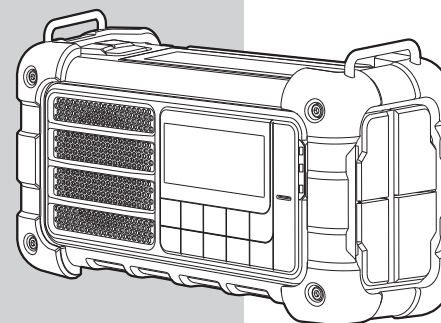

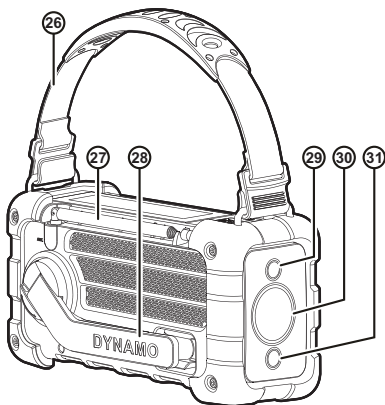
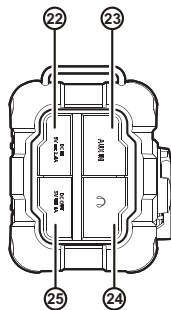
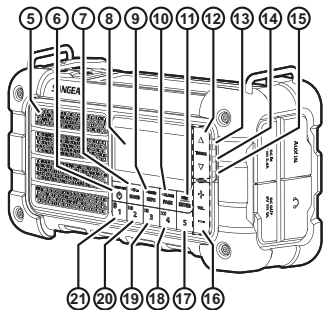
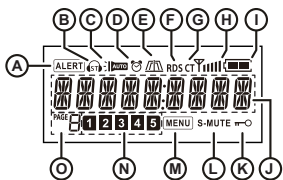
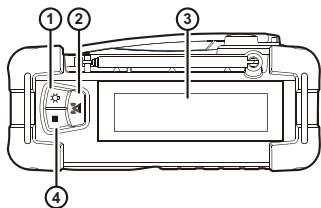

注意事項

- ◎ 操作本機前，敬請詳閱本說明書，並妥善保存，以便隨時參閱。
- ◎ 非經本公司專門技術人員，請勿自行拆卸裝置本機，以維安全。
- ◎ 電腦系統、日光燈、電動馬達、機動車輛等，皆可能造成收聽干擾，宜避開之。
- ◎ 若有音量明顯變小、雜音變大、聲音斷續等現象，則請給予充飽電，再收聽。
- ◎ 收聽 AM 調幅，是靠機體內藏的棒狀天線來接收訊號，所以可以視狀況，移動機體位置，尋找良好的 AM 調幅收訊。而收聽 FM 調頻，是靠機體外部伸縮天線，若當地 FM 調頻收訊不良，可拉直、轉動天線來取得最佳收訊。
- ◎ 勿使本機受電擊，並請避開 40°C 以上，-5°C 以下之溫度環境。
- ◎ 於戶外使用時，請務必將耳機孔、音訊輸入孔、DC IN 與 DC OUT 的防水蓋確實蓋好，以免機器進水而受損。

警告：

請勿嘗試拆卸或更換內建鋰電池，未經授權更換可能導致保固失效。

NCC 警語：

取得審驗證明之低功率射頻器材，非經核准，公司、商號或使用者均不得擅自變更頻率、加大功率或變更原設計之特性及功能。

低功率射頻器材之使用不得影響飛航安全及干擾合法通信；經發現有干擾現象時，應立即停用，並改善至無干擾時方得繼續使用。前述合法通信，指依電信管理法規定作業之無線電通信。

低功率射頻器材須忍受合法通信或工業、科學及醫療用電波輻射性電機設備之干擾。

單元	限用物質及其化學符號					
	鉛 (Pb)	汞 (Hg)	鎘 (Cd)	六價鉻 (Cr ⁶⁺)	多溴聯苯 (PBB)	多溴二苯醚 (PBDE)
基板組件	—	○	○	○	○	○
外殼	○	○	○	○	○	○
天線	—	○	○	○	○	○
喇叭	○	○	○	○	○	○
線材	—	○	○	○	○	○

備考1. “○” 係指該項限用物質之百分比含量未超出百分比含量基準值。

備考2. “—” 係指該項限用物質為排除項目。

操作按鍵位置圖

- ① LED 手電筒切換開關
- ② 警報鈴聲開關
- ③ 太陽能板
- ④ LED 燈光模式切換 (恆亮 -> 微亮 -> 閃爍)
- ⑤ 喇叭
- ⑥ 電源開關鍵 / 自動關機設定鍵
- ⑦ 波段切換 / 鎖定鍵
- ⑧ LCD 顯示幕
- ⑨ 資訊鍵 / 功能選單鍵
- ⑩ 頁數鍵 / 鬧鈴鍵
- ⑪ 輸入鍵 / 尋找鍵
- ⑫ 上下選台鍵
- ⑬ 藍牙指示燈
- ⑭ 備用指示燈 (無作用)
- ⑮ 充電指示燈
- ⑯ 音量控制鍵
- ⑰ 電台記憶組 5

- ⑱ 電台記憶組 4 / 下一首 / 快速前進鍵
- ⑲ 電台記憶組 3 / 播放 / 暫停鍵
- ⑳ 電台記憶組 2 / 上一首 / 倒退鍵
- ㉑ 電台記憶組 1 / 藍牙配對鍵
- ㉒ USB 充電輸入孔 DC IN
- ㉓ 音訊輸入孔 AUX IN
- ㉔ 耳機孔
- ㉕ USB 充電輸出孔 (對手機等產品緊急充電) DC OUT
- ㉖ 背帶
- ㉗ 伸縮天線
- ㉘ 手搖發電桿
- ㉙ 低亮度紅光手電筒
- ㉚ 高亮度白光手電筒
- ㉛ 低亮度白光手電筒

顯示幕符號

- Ⓐ 備用指示燈 (無作用)
- Ⓑ FM 立體聲
- Ⓒ 緊急照明燈功能
- Ⓓ 鬧鈴指示
- Ⓔ 窄 / 寬頻帶接收指示
- Ⓕ 電台名稱
- Ⓖ 自動校時
- Ⓗ 電台訊號強度顯示
- Ⓘ 電池電量顯示
- Ⓙ 時間 / 電台頻率顯示
- Ⓚ 鎖定狀態顯示
- Ⓛ 降噪功能顯示
- Ⓜ 功能選單顯示
- Ⓝ 電台記憶組別顯示
- Ⓞ 電台記憶頁數顯示

第一次使用

使用前請確定收音機已充飽電，充電方式請參閱下述**電池充電方式**。

本機出廠時按鍵預設為鎖定，第一次使用前請先按住鎖定鍵不放，待螢幕上鑰匙符號消失後，才能開機。

為符合運輸安全要求，本機出廠時對手機充電功能 (DC OUT) 預

設為關閉，第一次使用此項功能請參閱說明書中“對手機等數位產品充電”的說明開啟此項功能。

電池充電方式 USB 充電

下列兩個操作步驟，請擇一操作即可充電。

1. 使用本機所附的 USB 線，一端接到電腦、筆記型電腦或其他可 USB 充電的裝置，另一端則接到本機的 USB 充電孔 **DC IN** 即可。
2. 使用帶有 USB TYPE C 接頭的 AC 充電器，將 USB TYPE C 端接到本機的 USB 充電孔 **DC IN**，另一端則插入一般 AC 插座即可。

註：

- (1) 完全充飽電力約需要三個小時。
- (2) 完全充飽電力後，約可收聽 24~30 個小時（會依收聽時的音量大小 / 轉台頻繁程度而有所差異）。

電池充電方式 - 手搖充電

1. 請務必將本機的伸縮天線收好，以免發生碰撞而損壞。
2. 拉起手搖發電桿並開始旋轉，順時鐘或逆時鐘旋轉都可以發電。
3. 手搖發電時，請確認充電指示燈有亮，才是有發電（充電）中。旋轉速度太慢會導致充電指示燈不亮，表示未確實發電。
4. 正常收聽狀況下，手搖一分鐘所產生的電量，可以收聽約 6~8 分鐘的時間。
5. 完成充電後，請將手搖柄確實收妥。

電池充電方式 - 太陽能充電

1. 請儘可能將本機太陽能板直接置於陽光底下，陽光照射的強度，會影響發電量的大小。
2. 請確認充電指示燈有亮，才是有發電（充電）中；如果充電





指示燈沒有亮，請調整收音機位置。

3. 在充足的陽光照射下，完全充飽電力約需要 15 個小時。

註：

- (1) 因太陽能充電效率取決於陽光照射角度與強度，容易受天候及週遭環境影響，不建議作為主要的充電方式。
- (2) 本機上的太陽能板只有在自然陽光照射下才能發電，人工燈光下並無法產生電量，因此，請勿將收音機過分接近鹵素燈等人工光源，這樣可能會造成收音機損壞。

電源開關與自動關機設定

1. 按一下**電源開關鍵** ，即可開啟本機電源；再按一下**電源開關鍵** ，即可關機。
2. 按住**電源開關鍵**  約 3 秒，此時螢幕會顯示“**AUTO XXM**”字樣，其中“**XX**”會依序由 120→90→60→45→30→15→120 循環，當看到想要設定的關機時間後，放開**電源開關鍵** ，此時螢幕上的“**XXM**”字樣會閃爍三秒，即完成設定。
3. 如要查看是否有設定完成，按一下**資訊鍵 INFO**，此時螢幕如果有顯示“**AUTO XX M**”字樣，即表示設定已完成，收音機將於 XX 分鐘後自動關機。
4. 如要取消自動關機功能，按一下**電源開關鍵**  關機即可。

收音機選台方式

按一下**電源開關鍵**  開機後，再按**波段切換鍵 BAND** 選擇 FM / AM 後，就可如下選台方式操作本機：

A. 自動掃描電台

1. 按住**選台鍵 ▲** 或 **▼** 約 1~2 秒，電台頻率會自動向上或向下掃描，當掃描到有電台的頻率就停止，如果不喜歡可再按住

選台鍵 ▲ 或 ▼ 約 1~2 秒，直到自己喜歡的頻率。

2. 按一下**尋找鍵 SEEK**，電台頻率會自動向上，當掃描到有電台的頻率就停止，如果不喜歡可再按一下**尋找鍵 SEEK**，直到自己喜歡的頻率。

B. 手動調整電台

每按一下**選台鍵 ▲ 或 ▼**，顯示幕頻率會增減 FM $\pm 0.05\text{MHz}$ ($\pm 0.1\text{MHz}$) 或 AM $\pm 9\text{kHz}$ ($\pm 10\text{kHz}$)，直到欲收聽的電台頻率。

電台記憶與呼叫

本機最大可記憶 AM 20 組與 FM 20 組電台，分別儲存於 4 個記憶頁，每個記憶頁可存 5 組電台記憶。

電台記憶

1. 利用前述選台方式，找到常聽、喜歡聽的電台頻率。
2. 按一下**頁數鍵 PAGE**，選擇想要儲存的頁數“1~4”，再按住記憶鍵 1~5 的任一鍵，聽到“嗶”一聲則完成該電台記憶組的記憶。
3. 在已記憶電台的記憶組，再記憶新電台，則新電台將取代原有電台記憶。

電台呼叫

1. 於開機狀態下，按一下**波段切換鍵 BAND** 選擇 FM / AM 後，再按一下**頁數鍵 PAGE**，選擇想要呼叫電台的頁數後，此時顯示幕上會顯示 **PAGE “1~4”**，再按一下想要呼叫電台的記憶組 (記憶鍵 1~5) 即可。
2. 如果該電台記憶組並未有記憶電台，螢幕上會顯示“EMPTY”字樣，並跳回目前所聽的電台。

內建防災收聽電台呼叫

本機內建緊急狀況時，可供收聽的電台記憶組，呼叫方式如下：

1. 開啟收音機電源，連續按壓**頁數鍵 PAGE**，直到螢幕出現“**PAGE E**”字樣，即進入呼叫防災收聽電台模式，在依照所在區域 (1 是北部地區 / 2 是中部地區 / 3 是南部地區 / 4 是東部地區 / 5 是外島地區)，按記憶鍵 1~5 選擇可收聽的電台記憶組。

選擇完記憶組後，按**選台鍵 ▲ 或 ▼** 選擇要收聽的電台。

內建 5 組緊急防災電台頻率如下

- (1) 北部地區適用：FM94.3 / FM101.3 / FM104.9 / FM106.5。
- (2) 中部地區適用：FM94.5 / FM104.5 / FM105.1。
- (3) 南部地區適用：FM93.1 / FM101.3 / FM104.9 / FM107.3。
- (4) 東部地區適用：FM94.3 / FM101.3 / FM104.3 / FM104.5 / FM105.3 / FM106.5。
- (5) 外島地區適用：
AM846 / AM1269：澎湖地區。
FM91.5：馬祖地區。
FM107.3：金門地區。

※ 內建防災收聽電台記憶群組，無法刪除，但不影響可自行選擇儲存的 20 組電台記憶組。

2. 再按一下**頁數鍵 PAGE**，即可回到原先自行儲存的電台記憶組。

自動掃描電台與記憶 (Auto Tuning System, ATS)

本機具有自動掃描電台與記憶功能，可將掃描到的電台自動儲存在記憶組中，操作方式如下：

1. 按住**功能選單鍵 MENU** 約 2 秒，會進入功能選單模式，此時

螢幕下方上會顯示“MENU”字樣，按**選台鍵 ▲** 或 **▼** 選擇“RADIO”後，按一下**輸入鍵 ENTER**，進入下一層設定模式。

2. 再按 **選台鍵 ▲** 或 **▼** 選擇“ATS”後，按一下**輸入鍵 ENTER**，此時“OFF”字樣會閃爍，按**選台鍵 ▲** 或 **▼** 選擇“ON”後，按一下**輸入鍵 ENTER**，即完成 ATS 啟動。

此時收音機會開始自動掃描與記憶電台，完成後會自動播放記憶第一組的電台

3. 如要關閉 ATS 功能，則按**選台鍵 ▲** 或 **▼** 選擇“OFF”，按一下**輸入鍵 ENTER**，即可關閉。
4. 完成設定後，螢幕會顯示“RADIO”字樣，此時無須操作，約 8~10 秒會自動跳回主畫面。

手動時間設定

在收音機開機或關機狀態下，都可以設定時間。

1. 按住**功能選單鍵 MENU** 約 2 秒，會進入功能選單模式，此時螢幕下方上會顯示“MENU”字樣，按**選台鍵 ▲** 或 **▼** 選擇“TIME SET”後，按一下**輸入鍵 ENTER**，進入時間設定模式。
2. 此時代表“時”的數字或“-”會閃爍，按**選台鍵 ▲** 或 **▼** 設定正確的“時”，設定完成後按一下**輸入鍵 ENTER**，進行分的設定。
3. 此時代表“分”的數字或“-”會閃爍，按**選台鍵 ▲** 或 **▼** 設定正確的“分”，設定完成後按一下**輸入鍵 ENTER**，即完成設定。
4. 完成設定後，螢幕會顯示“TIME SET”字樣，此時無須操作，約 8~10 秒會自動跳回主畫面。

自動時間校正 (經 FM RDS CT)

在收聽有發射 RDS CT 信號的電台時，本機可自動校正時間，相關設定步驟如下：

1. 按住**功能選單鍵 MENU**約 2 秒，會進入功能選單模式，此時螢幕下方上會顯示“MENU”字樣，按**選台鍵 ▲**或**▼**選擇“RDS CT”或“MANUAL”，按一下**輸入鍵 ENTER**，進入時間校正模式。
2. 此時螢幕上的“XXXX”字樣會閃爍，如要啟動自動時間校正功能，按**選台鍵 ▲**或**▼**選擇“RDS T”，按一下**輸入鍵 ENTER**，即完成設定。
3. 如不要啟動自動時間校正功能，則按**選台鍵 ▲**或**▼**選擇“MANUAL”，按一下**輸入鍵 ENTER**，變成手動設定時間。
4. 完成設定後，螢幕會顯示“RDS CT”或“MANUAL”字樣，此時無須操作，約 8~10 秒會自動跳回主畫面。

※ 在收聽有發射 RDS CT 信號的電台時，本機即可自動校正時間，如電台並無發射時間信號，雖然已完成設定，仍是無法自動校正時間，只會顯示電台名稱。

※ 電台廣播發射的時間有可能會不正確，此時可關閉自動設定，改採用手動設定。

12 小時與 24 小時制設定

本機時間可選擇 12 小時制或 24 小時制顯示，在開機或關機狀態下，均可以設定，步驟如下：

1. 按住**功能選單鍵 MENU**約 2 秒，會進入功能選單模式，此時螢幕下方上會顯示“MENU”字樣，按**選台鍵 ▲**或**▼**選擇“CLOCK 12H”或“CLOCK 24H”，按一下**輸入鍵 ENTER**，進入設定模式。

2. 此時螢幕上的“XX H”字樣會閃爍，按**選台鍵 ▲** 或 **▼** 選擇“12H”或“24H”，按一下**輸入鍵 ENTER**，即完成設定。
3. 完成設定後，螢幕會顯示“CLOCK 12H”或“CLOCK 24H”字樣，此時無須操作，約 8~10 秒會自動跳回主畫面。

鬧鈴設定

本機在開機或關機狀態下，均可以設定鬧鈴，步驟如下：

1. 按住**鬧鈴鍵 ALARM** 約 5 秒，在看到“時數字”閃爍，按**選台鍵 ▲** 或 **▼** 選擇要設定的時之後，按一下**輸入鍵 ENTER**，進行分的設定。
2. 此時螢幕上“分數字”閃爍，按**選台鍵 ▲** 或 **▼** 選擇要設定的分之後，按一下**輸入鍵 ENTER**，進行鬧鈴音量大小的設定。
3. 此時螢幕上會顯示“BUZZER 1~7”字樣且數字會閃爍，按**選台鍵 ▲** 或 **▼** 選擇要設定的音量大小 (7 為最大音量) 後，按一下**輸入鍵 ENTER**，完成鬧鈴設定。
4. 完成設定後，螢幕會顯示“ALARM ON”字樣，此時無須操作，約 8~10 秒會自動跳回主畫面。
5. 如要關閉鬧鈴，則可按住**鬧鈴鍵 ALARM** 約 5 秒，螢幕上方鬧鈴的圖案消失，即完成鬧鈴取消。

※ 當鬧鈴響起後，可按**電源開關鍵**  關閉鬧鈴；此時如按**電源開關鍵**以外的按鍵，則會進入貪睡模式，鬧鈴聲會暫停 5 分鐘，螢幕上會顯示“Z”的符號。如要關閉貪睡功能，可按**電源開關鍵**。

※ 需先完成設定正確時間才可以設定鬧鈴。

※ 鬧鈴功能的設定也可以從功能選單鍵 **MENU** 中執行，步驟如下：

- (1) 按住**功能選單鍵 MENU** 約 2 秒，會進入功能選單模式，此時螢幕下方上會顯示“MENU”字樣，按**選台鍵 ▲** 或 **▼** 選擇“ALARM ON”或“ALARM OFF”，按一下**輸入鍵 ENTER**，進入鬧鈴模式。
- (2) 此時螢幕上的“ON”或“OFF”字樣會閃爍，如要啟動鬧鈴功能，按**選台鍵 ▲** 或 **▼** 選擇“ON”，按一下**輸入鍵 ENTER**，開始設定鬧鈴啟動的時間，設定鬧鈴的步驟如前述步驟。

LOUDNESS 響度選擇

動態響度音質調整，讓您收聽音樂更寬廣，在開機狀態下才能設定，步驟如下：

1. 按住**功能選單鍵 MENU** 約 2 秒，會進入功能選單模式，此時螢幕下方上會顯示“MENU”字樣，按**選台鍵 ▲** 或 **▼** 選擇“LOUD ON”或“LOUD OFF”，按一下**輸入鍵 ENTER**，進入設定模式。
2. 此時螢幕上的“ON”或“OFF”字樣會閃爍，如要啟動響度功能，按**選台鍵 ▲** 或 **▼** 選擇“ON”，按一下**輸入鍵 ENTER**，即完成啟動。
3. 如要關閉響度功能，則按**選台鍵 ▲** 或 **▼** 選擇“OFF”，按一下**輸入鍵 ENTER**，即可關閉。
4. 完成設定後，螢幕會顯示“LOUD ON”或“LOUD OFF”字樣，此時無須操作，約 8~10 秒會自動跳回主畫面。

FM 立體聲 / 單音切換

在收聽 FM 時，如有收訊狀況不佳或雜音較大的狀況，可將立體聲音效切換成單音，以減少雜訊。

操作步驟如下：

1. 按住**功能選單鍵 MENU** 約 2 秒，會進入功能選單模式，此時螢幕下方上會顯示“MENU”字樣，按**選台鍵 ▲** 或 **▼** 選擇“RADIO”後，按一下**輸入鍵 ENTER**，進入下一層設定模式。
2. 再按**選台鍵 ▲** 或 **▼** 選擇“FM AUTO”或“FM MONO”後，按一下**輸入鍵 ENTER**，此時“AUTO”或“MONO”字樣會閃爍，按**選台鍵 ▲** 或 **▼** 選擇“MONO”後，按一下**輸入鍵 ENTER**，即完成單音切換。
3. 如要開啟立體聲，則按**選台鍵 ▲** 或 **▼** 選擇“AUTO”，按一下**輸入鍵 ENTER**，即可開啟。
4. 完成設定後，螢幕會顯示“RADIO”字樣，此時無須操作，約 8~10 秒會自動跳回主畫面。

FM 頻率範圍調整切換

世界上大多數國家的 FM 頻率範圍為 87.5~108MHz，然而部份國家或地區有不同頻率範圍(如日本、東歐等)，當您攜帶本機旅行時，可如下調整切換，以便收聽：

1. 按住**功能選單鍵 MENU** 約 2 秒，會進入功能選單模式，此時螢幕下方上會顯示“MENU”字樣，按**選台鍵 ▲** 或 **▼** 選擇“FACTORY”後，按一下**輸入鍵 ENTER**，進入下一層設定模式。
2. 再按**選台鍵 ▲** 或 **▼** 選擇“FM XX-XXX”後，按一下**輸入鍵 ENTER**，此時“XX-XXX”字樣會閃爍，按**選台鍵 ▲** 或 **▼** 選擇“87-108”、“76-90”、“76-108”或“64-108”後，按一下**輸入鍵 ENTER**，即可完成設定。
3. 完成設定後，螢幕會顯示“FACTORY”字樣，此時無須操作，約 8~10 秒會自動跳回主畫面。

※ 注意：改變 FM 頻率範圍後，原有電台記憶會消失，需重新再設定。

※ 以下為各地區 FM 頻率範圍：

FM 87-108MHz: 適用台灣及一般地區。

FM 76-108MHz: 適用蘇聯等地區。

FM 64-108MHz: 適用歐洲或中國部份區域。

AM 頻率間隔 9kHz / 10kHz 的調整切換

AM 電台間，規定有相當頻率間隔，以防止互相干擾。有的國家為 9kHz 的間隔，有的國家為 10kHz 的間隔，而台灣地區為 9kHz 的間隔。當你帶著本機旅行於不同頻率間隔的國度時，則可藉如下調整切換，以便接收該地區的 AM 電台：

1. 按住**功能選單鍵 MENU** 約 2 秒，會進入功能選單模式，此時螢幕下方上會顯示“MENU”字樣，按**選台鍵 ▲** 或 **▼** 選擇“FACTORY”後，按一下**輸入鍵 ENTER**，進入下一層設定模式。
2. 再按**選台鍵 ▲** 或 **▼** 選擇“AM XK”後，按一下**輸入鍵 ENTER**，此時“X”字樣會閃爍，按**選台鍵 ▲** 或 **▼** 選擇“9”或“10”後，按一下**輸入鍵 ENTER**，即可完成設定。
3. 完成設定後，螢幕會顯示“FACTORY”字樣，此時無須操作，約 8~10 秒會自動跳回主畫面。

※ 注意：改變 AM 頻率間隔後，原有電台記憶會消失，需重新再設定。

FM 頻率間隔 50kHz / 100kHz 的調整切換

為方便微調 FM 頻率，本機 FM 頻率範圍則可藉如下調整切換，以便收聽：

1. 按住**功能選單鍵 MENU** 約 2 秒，會進入功能選單模式，此時螢幕下方上會顯示“MENU”字樣，按**選台鍵 ▲** 或 **▼** 選擇

“FACTORY”後，按一下**輸入鍵 ENTER**，進入下一層設定模式。

2. 再按**選台鍵 ▲** 或 **▼** 選擇“FM XX K”後，按一下**輸入鍵 ENTER**，此時“XX”字樣會閃爍，按**選台鍵 ▲** 或 **▼** 選擇“50”或“100”後，按一下**輸入鍵 ENTER**，即可完成設定。
3. 完成設定後，螢幕會顯示“FACTORY”字樣，此時無須操作，約 8~10 秒會自動跳回主畫面。

降噪音開關 (S-MUTE)

當電台信號微弱或選台時的背景雜音太大，在開機狀態下，可依照下列步驟降低背景雜音，步驟如下：

1. 按住**功能選單鍵 MENU** 約 2 秒，會進入功能選單模式，此時螢幕下方會顯示“MENU”字樣，按**選台鍵 ▲** 或 **▼** 選擇“RADIO”後，按一下**輸入鍵 ENTER**，進入下一層設定模式。
2. 再按**選台鍵 ▲** 或 **▼** 選擇“SOFTMUTE”後，按一下**輸入鍵 ENTER**，此時“ON”或“OFF”字樣會閃爍，按**選台鍵 ▲** 或 **▼** 選擇“ON”後，按一下**輸入鍵 ENTER**，即完成設定，螢幕上會顯示“S-MUTE”字樣。
3. 如要關閉降噪音功能，則按**選台鍵 ▲** 或 **▼** 選擇“OFF”，按一下**輸入鍵 ENTER**，即可關閉。
4. 完成設定後，螢幕會顯示“RADIO”字樣，此時無須操作，約 8~10 秒會自動跳回主畫面。

頻寬選擇 (B.W. BAND WIDTH)

當收聽 FM 時有鄰近電台干擾或收聽 AM 時有高頻噪音時，可設定窄頻寬來降低雜訊；當收聽強訊號電台時，可設定寬頻寬以獲得較佳的音質，在收聽 FM 或 AM 的狀態下，設定步驟如下：

1. 按住**功能選單鍵 MENU** 約 2 秒，會進入功能選單模式，此

時螢幕下方上會顯示“MENU”字樣，按**選台鍵 ▲** 或 **▼** 選擇“**RADIO**”後，按一下**輸入鍵 ENTER**，進入下一層設定模式。

2. 再按**選台鍵 ▲** 或 **▼** 選擇“**FM B.W**”（如收聽 AM 時，則選擇“**AM B.W.**”）後，按一下**輸入鍵 ENTER**，此時“**NORMAL**”或“**NARROW**”字樣會閃爍，按**選台鍵 ▲** 或 **▼** 選擇“**NORMAL**”（寬頻寬）或“**NARROW**”（窄頻寬）後，按一下**輸入鍵 ENTER**，即完成設定。
3. 完成設定後，螢幕會顯示“**RADIO**”字樣，此時無須操作，約 8~10 秒會自動跳回主畫面。

藍牙功能

首次藍牙配對與連線

1. 在機器電源開啟後，按一下**波段切換 BAND**，選擇 **BLUETOOTH**（藍牙）；此時機器上的藍牙指示燈會持續閃爍。
2. 開啟藍牙裝置（如智慧型手機、平板電腦、筆記型電腦等等）上的藍牙功能，以便與本機進行配對。
3. 在藍牙裝置上會顯示藍牙清單，此時，請選擇“**MMR-99**”即可。
4. 連線成功後，會有音樂確認聲，藍牙指示燈會變成恆亮。
 - ※ 藍牙配對連線距離為 10 公尺，若其間有障礙物，則有效距離會縮短。
 - ※ 本機選擇開啟藍牙功能後，將會持續偵測範圍內曾經配對過的藍牙裝置。本機可以最多記憶 6 組配對記錄，超出 6 組時，最舊的配對裝置將被剔除。
 - ※ 若藍牙裝置上有顯示“**MMR-99**”但是卻無法連線成功，請刪除裝置上的“**MMR-99**”，再重新配對。

藍牙音樂傳輸與播放





1. 本機與藍牙裝置 (如智慧型手機、平板電腦、筆記型電腦等等) 配對並連線成功後，即可經由本機面板來操作執行藍牙裝置上的音樂檔案播放等功能。

※ 部分藍牙裝置可能無法對應到本機上所有按鍵功能。

※ 部分智慧型手機在使用藍牙傳輸播放音樂時，如有接聽電話、接收簡訊 / LINE 訊息時，藍牙會自動斷線，這是屬於手機上的設定問題，並非是本機故障。

緊急照明燈

本機具有緊急照明燈功能，在有接上 USB 充電線時，如遇到電力中斷的狀況，會開啟 LED 手電筒照明，操作步驟如下：

1. 按住 **LED 手電筒切換開關**  約 3 秒，此時螢幕上會顯示緊急照明燈功能的圖示： 即完成開啟。
2. 如要關閉緊急照明燈功能，按住 **LED 手電筒切換開關**  約 3 秒，此時螢幕上緊急照明燈功能的圖示： 會消失，即完成關閉。

※ 緊急照明燈功能的開關，也可以從功能選單鍵 MENU 中執行，步驟如下：

- (1) 按住功能選單鍵 MENU 約 2 秒，會進入功能選單模式，此時螢幕下方上會顯示“MENU”字樣，按選台鍵 ▲ 或 ▼ 選擇“LIGHT”後，按一下輸入鍵 ENTER，進入下一層設定。
- (2) 按選台鍵 ▲ 或 ▼ 選擇“EL XX”後，按一下輸入鍵 ENTER，此時“ON”或“OFF”字樣會閃爍，按選台鍵 ▲ 或 ▼ 選擇“ON”或“OFF”後，按一下輸入鍵 ENTER，即完成設定。

LED 手電筒

本機 LED 手電筒具有三種不同燈光種類與 4 種操作模式，按一下 **LED 手電筒切換開關**  為低亮度白光，再按一下則變成高亮度白光，再按一下則變成低亮度紅光，再次按一下則關閉燈光。

在開啟燈光模式中，可以按 **LED 燈光模式切換**  來切換不同燈光模式，燈光模式依序為高亮度、低亮度、緊急求救 S.O.S 與閃爍。

※ LED 手電筒的閃爍時間，可由以下步驟設定不同時間：

1. 按住功能選單鍵 MENU 約 2 秒，會進入功能選單模式，此時螢幕下方上會顯示“MENU”字樣，按選台鍵 ▲ 或 ▼ 選擇“LIGHT”後，按一下輸入鍵 ENTER，進入下一層設定。
2. 按選台鍵 ▲ 或 ▼ 選擇“B / L XX S”後，按一下輸入鍵 ENTER，此時“XX S”字樣會閃爍，按選台鍵 ▲ 或 ▼ 選擇“10S”、“20S”、“30S”或“OFF”後，按一下輸入鍵 ENTER，即完成設定。
3. 完成設定後，螢幕會顯示“LIGHT”字樣，此時無須操作，約 8~10 秒會自動跳回主畫面。

顯示資訊

在本機開機狀態下，按一下**資訊鍵 INFO**，可以查看自動關機時間 / 電台名稱 / 頻率等資訊。

緊急求救鈴

在開機或關機狀態中，按住**警報鈴聲開關**  約 1 秒，即會啟動鈴聲；再次按住**警報鈴聲開關**  或**電源開關**  約 1 秒，即可關閉鈴聲。

對手機等數位產品充電

本機可藉由內建的鋰電池對手機或其他 3C 產品緊急充電，操作方式如下：

1. 為避免干擾收音機，請先關閉電源。
2. 用本機所附的 USB 線，一端接到手機或其他要充電的裝置，另一端則接到本機的 **USB 充電輸出插孔 DCOUT** 即可。
3. 充電電流最大為 1Ah。
4. 本機出廠時，本項功能預設為關閉，如需開啟，請依照以下步驟操作即可。

※ 充電輸出的功能，可以從功能選單鍵 MENU 中開啟與關閉，在關機狀態下執行，步驟如下：

- (1) 按住功能選單鍵 MENU 約 2 秒，會進入功能選單模式，此時螢幕下方上會顯示“MENU”字樣，按選台鍵 ▲ 或 ▼ 選擇“FACTORY”後，按一下輸入鍵 ENTER，進入下一層設定。
- (2) 按選台鍵 ▲ 或 ▼ 選擇“DCOUT XX”後，按一下輸入鍵 ENTER，此時“ON”或“OFF”字樣會閃爍，按選台鍵 ▲ 或 ▼ 選擇“ON”或“OFF”後，按一下輸入鍵 ENTER，即完成設定。
- (3) 完成設定後，螢幕會顯示“FACTORY”字樣，此時無須操作，約 8~10 秒會自動跳回主畫面。

耳機插座

供插入耳機收聽。當插入耳機後，機體喇叭聲音即自動停止。

(耳機請自行購買，接頭規格為直徑 3.5mm)

AUX IN 音訊輸入



1. 將 MP3、CD 隨身聽 ... 等音源，以音訊線連接上本機音訊輸入孔 **AUX IN**。
2. 在機器電源開啟後，按一下 **波段切換 BAND**，選擇 **AUX IN**，即可藉由本機來播放被連接音源的音樂了。
3. AUX IN 音訊輸入端子規格為 3.5mm 直徑，音訊連接線需自備。

防水性

本機為 IP55 防塵防水設計，請將音訊輸入孔、耳機孔、USB 充電輸出孔與 USB 充電輸入孔上方之橡膠護蓋確實蓋好，以免影響防水性與防塵性。

鎖定功能

為避免在攜帶本機時，因誤觸按鍵而造成錯誤操作，可利用按鍵鎖定功能來避免，執行步驟如下：

1. 按住 **鎖定鍵** 不放，待螢幕上出現鎖定符號  即完成鎖定。
2. 要解除鎖定時，按住 **鎖定鍵** 不放，待螢幕上鎖定符號  消失。即解除鎖定。

軟體版本

在開機或關機狀態下，均可以查看軟體版本，步驟如下：

1. 按住 **功能選單鍵 MENU** 約 2 秒，會進入功能選單模式，此時螢幕下方上會顯示“MENU”字樣，按 **選台鍵 ▲** 或 **▼** 選擇“FACTORY”後，按一下 **輸入鍵 ENTER**，進入下一層設定。
2. 按 **選台鍵 ▲** 或 **▼**，直到顯示幕上顯示“V XX”字樣，此即是軟體版本。

3. 完成後，螢幕會顯示“**FACTORY**”字樣，此時無須操作，約 8~10 秒會自動跳回主畫面。

重新設定 (RESET)

數位式收音機偶爾會有當機的情形，此時可依照下列步驟進行重新設定：

1. 按住**功能選單鍵 MENU**約 2 秒，會進入功能選單模式，此時螢幕下方上會顯示“**MENU**”字樣，按**選台鍵 ▲**或**▼**選擇“**FACTORY**”後，按一下**輸入鍵 ENTER**，進入下一層設定。
2. 按**選台鍵 ▲**或**▼**選擇“**RESET**”後，按一下**輸入鍵 ENTER**，此時“**NO**”字樣會閃爍，按**選台鍵 ▲**或**▼**選擇“**YES**”後，按一下**輸入鍵 ENTER**，本機即完成重新設定。

※ 重新設定後，之前所設定的時間、鬧鈴與電台記憶均會消失，需重新設定。

3. 如因當機而導致按鍵無法操作，可使用尖物按一下**RESET 鍵**，**RESET 鍵**位置在手搖發電桿末端旁邊。

電源、規格

頻率範圍	FM 87.5-108 MHz
	AM 520-1710 kHz (10kHz)
	522-1710 kHz (9kHz)
電池電源	2600mAh 鋰電池 X 1
藍牙版本	5.0
藍牙協定	A2DP, AVRCP
藍牙傳輸距離	10 米
充電方式	手搖充電
	太陽能充電
	USB 充電
輸出功率	1.5W
喇叭規格	2.25 英吋 4Ω
耳機插孔	3.5mm dia Stereo
USB 輸入接頭	USB Type C 5V / 2.4A
USB 輸出接頭	USB Type A 5V / 1A
尺寸	20.2 × 11.3 × 10.1 cm
重量	900g
本機出廠標準配件	USB 連接線 X 1，腕帶 X 1，說明書 X 1，保證卡 X 1。

※ 製品流水號碼貼紙內容定義如下：

