

RCR-5

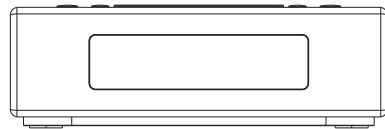

E

Version 1

Instrucciones de seguridad

1. Lea comprensivamente todas las instrucciones operacionales y de seguridad antes de hacer uso de la radio.
2. Conserve las instrucciones: Conviene conservar las instrucciones operacionales y de seguridad para futuras consultas.
3. Preste atención a las advertencias: Siempre por seguridad, todas las advertencias en el dispositivo y las instrucciones de manejo deben ser respetadas.
4. Siga todas las instrucciones de manejo y operacionales.
5. Agua y humedad: No haga uso del dispositivo cerca del agua. Ejemplos de esto pueden ser bañeras, barreños, tambores de lavadoras, fregaderos, recipientes que hayan contenido agua, piscinas, etc.
6. Desenchufe la radio de la toma de salida AC antes de proceder a su limpiado. Use solamente un paño ligeramente humedecido para pasarlo por el exterior de la radio.
7. No coloque la radio en un carro, consola, repisa o mesa inestables. La radio podría caer al suelo, causando serios daños personales y al propio aparato de radio.
8. Ventilación: Esta radio debería colocarse de modo que la ventilación de la misma no se vea interferida u obstaculizada por ningún otro elemento. Por ejemplo, la radio no debería usarse sobre una cama, sofá, alfombra u otras superficies suaves y blandas susceptibles de bloquear las aberturas de ventilación. Evitar instalarla en lugares en los que se incorpora a otro elemento a modo de empotrado tales como un armario que reduciría el paso del aire por las aberturas de ventilación.

9. Fuentes de energía: La radio debería manejarse sólo con el tipo de fuente de energía indicado en la etiqueta de identificación. Si no está seguro del tipo de suministro de energía de su hogar, consulte al proveedor de su radio o a la compañía eléctrica.
10. Cableado: El cable de la corriente debe ser situado de modo que no se pise sobre este, ni quede pellizcado u algún objeto esté colocado encima. Preste especial atención a los cables en los enchufes, receptáculos de unión de cables y la parte en la que el cable sale del aparato. Desenchufe el cable de conexión asiéndolo firmemente por el enchufe, no por el cable. Utilice la radio sólo con el tipo de corriente indicado en el aparato. Si no está seguro del tipo de suministro de energía de su hogar, consulte al proveedor de su radio o a la compañía eléctrica.
11. No sobrecargue los enchufes de la pared o alargadores de cable. Se corre el riesgo de provocar un incendio o una descarga eléctrica. No introduzca nunca objetos de ninguna clase en la radio por la abertura. Los objetos podrían llegar a tocar partes de alto voltaje o causar cortocircuitos. Esto podría provocar un incendio o una descarga eléctrica.
12. Si la radio es descuidada y falta de uso por periodos prolongados, desenchúfela para prevenir que sea dañada por posibles rayos o subidas de tensión.
13. Si la radio es descuidada y falta de uso por periodos prolongados, retire las pilas. Las pilas podrían derramar el contenido de su interior, dañando así la radio y el mobiliario.

14. No intente revisar el receptor por su cuenta. Quitar la cubierta de protección le expondría a voltajes peligrosos y anularía la garantía. Acuda a personal cualificado para su revisión.
15. Introducir objetos o verter líquidos por las aberturas del aparato no es nada aconsejable, pues pueden entrar en contacto partes de alto voltaje o susceptibles de cortocircuitarse, provocando de este modo incendios o descargas eléctricas. No derrame nunca líquidos ni ningún tipo de producto.
16. El dispositivo debe ser revisado por personal cualificado en los siguientes casos:
 - A. El cable o el enchufe han sido dañados
 - B. Han caído objetos o se ha derramado líquido sobre la radio.
 - C. La radio ha sido expuesta a la lluvia o el agua
 - D. La radio no parece funcionar con normalidad o muestra un notable cambio en sus prestaciones
 - E. La radio ha caído o la carcasa ha sido dañada

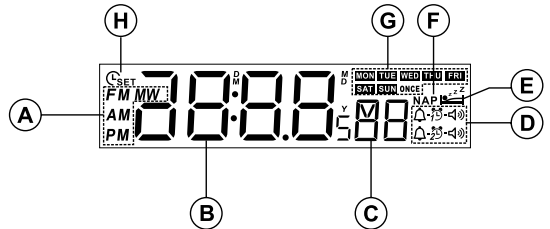
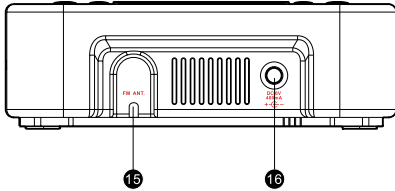
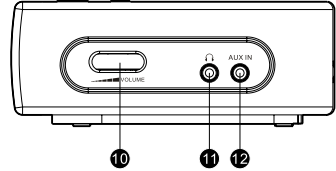
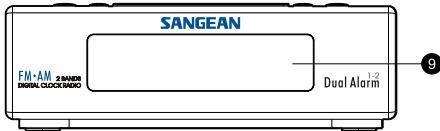
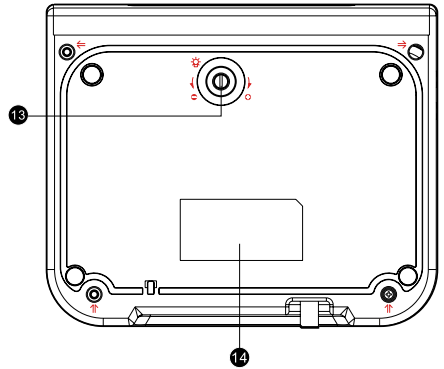
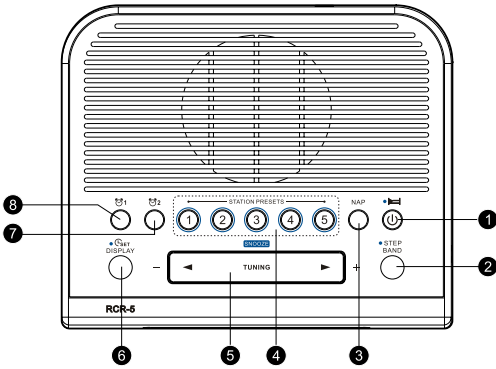

Controles

- ① Encendido/apagado y botón Sleep Timer (Apagado automático)
- ② Botón Band/Step
- ③ Botón NAP TIMER
- ④ EMISORAS PRESINTONIZADAS
- ⑤ SINTONIZACIÓN Up/Down y Snooze
- ⑥ Botón TIME SET/DISPLAY
- ⑦ Botón Alarm 2
- ⑧ Botón Alarm 1
- ⑨ Visualizador LCD
- ⑩ Control del volumen
- ⑪ Toma para auriculares
- ⑫ AUX in
- ⑬ Botón de ajuste de la visualización de la luz de fondo
- ⑭ Indicaciones del logotipo y especificaciones
- ⑮ Antena FM
- ⑯ Toma de corriente

Pantalla LCD

- (A) Visualización de la emisora de radio y de a.m./p.m.
- (B) Horas y minutos
- (C) Segundos
- (D) Indicadores de alarma
- (E) Temporizador de apagado automático (Sleep timer)
- (F) Temporizador de siesta (Nap timer)
- (G) Día de la semana
- (H) Ajuste de la hora

Funciones

Ajuste de la hora (fecha y hora)

La hora debe ser fijada antes de programar la alarma.

1. Mantenga pulsado TIME SET durante más de 2 segundos, la pantalla mostrará C_{SET} y los dígitos del año parpadearán.
 2. Pulse el botón TUNING Up/Down para seleccionar el año.
 3. Pulse el botón TIME SET, después use el mismo método para seleccionar la fecha.
* mantenga pulsado el botón TUNING Up/Down para el avance y el retroceso rápidos.
 4. Pulse el botón TIME SET para fijar la hora con el botón TUNING Up/Down. De forma análoga (pulse TIME SET, y después TUNING Up/Down) para los minutos. El día de la semana quedará fijado automáticamente.
 5. Una vez los minutos han quedado fijados, pulse el botón TIME SET para completar el ajuste.
- Mientras realiza el ajuste, si no pulsa ningún botón durante 10 segundos, este quedará cancelado.
 - Una vez la hora está en ajuste, este no se cancelará incluso si no pulsa ningún botón durante más de 10 segundos. Deberá pulsar el botón TIME SET para completar el ajuste, y el segundo dígito quedará como 0 a partir del momento en que pulse el botón TIME SET.

Funcionamiento de la radio

Encienda la radio con el botón POWER .

Sintonización de las emisoras deseadas

E

Selección de emisoras

1. Pulse el botón TUNING up/down , para sintonizar la frecuencia de las emisoras que usted desee.
2. Búsqueda automática- Mantenga pulsado el botón TUNING up/down durante más de 0.5 segundos y después suéltelo, la radio buscará la siguiente emisora de forma automática.

EMISORAS PRESINTONIZADAS

1. Sintonice las emisoras que quiera memorizar.
2. Seleccione un botón STATION PRESET (1-5) y púlselo durante más de 2 segundos hasta que oiga un pitido, entonces, la emisora habrá sido memorizada.

Nota:

Cuando memorice una nueva emisora en una de las presintonías, la emisora memorizada previamente quedará eliminada de forma automática.

Recuperación de las emisoras memorizadas

Para recuperar las emisoras memorizadas, no tiene más que pulsar el botón BAND para seleccionar las frecuencias que usted precise, y después pulse el botón STATION PRESET (1-5) que le interese.

Volumen

Gire el control VOLUME para ajustar el volumen.

Programación de la alarma

Hay dos alarmas, que podrán ser programadas para despertarle con la radio AM/FM o con zumbador. Las alarmas podrán programarse cuando la unidad se encuentre en el modo de espera o durante la reproducción. Asegúrese de que la hora ha sido ajustada correctamente antes de programar las alarmas.

1. Antes de programar una alarma, asegúrese de haber ajustado la hora correctamente. Mantenga pulsado cualquiera de los botones Alarm para entrar en el ajuste de la alarma (por ejemplo, el botón Alarm 1 para entrar en el ajuste de la alarma 1).
2. El ajuste de las horas de la alarma 1, por ejemplo, empezará a parpadear. Pulse el botón Tuning +/- para seleccionar la hora de la alarma que desee, después pulse el botón Display/Time para confirmar el ajuste. Pulse el botón Tuning +/- para seleccionar el minuto de la alarma que desee, después pulse el botón Display/Time para confirmar el ajuste.
3. A continuación, el display mostrará las opciones de frecuencia de alarma disponibles. Pulse el botón Tuning +/- para seleccionar la opción que desee y después el botón Band/Select para confirmar su selección.





Las opciones de alarma son las siguientes:

ONCE - la alarma sonará una vez

DAILY - la alarma sonará cada día

WEEKDAY - la alarma sonará solo los días laborables (De lunes a viernes)

WEEKEND -la alarma sonará solo los fines de semana (sábado y domingo)

4. Pulse el botón Tuning +/- para elegir el tipo de alarma que desee, después pulse el botón Display/Time set para confirmar su selección. Podrá seleccionar el tipo de alarma de zumbador, radio FM o radio AM. Cuando se haya seleccionado el modo de radio, la frecuencia de la emisora del display comenzará a parpadear. Pulse el botón Tuning +/- para seleccionar la emisora de radio que desee o el número de presintonía para la alarma de radio, después pulse el botón Display/Time set para confirmar el ajuste.
5. Pulse el botón Tuning +/- para seleccionar el volumen para la alarma que desee, después pulse el botón Display/Time set para confirmar el ajuste. La alarma habrá sido entonces programada. El símbolo de alarma activa (como - o -) se mostrará en el display.

Nota:

Una vez se haya programado la alarma, el estado de la alarma pasará a la visualización de la hora pasados 10 segundos.

Cuando suene la alarma

Cuando se active la alarma por zumbador, esta empezará a sonar a un volumen bajo, aumentando gradualmente de nivel. Sonará durante 1 minuto, interrumpiéndose después durante otro minuto, y así para un total de 60 minutos, a menos que sea cancelada antes. Cuando se hayan programado otros tipos de alarma, la radio sonará sin detenerse a la hora seleccionada durante 60 minutos.

Cuando la alarma por radio esté activada, esta sonará con el Sistema de Despertador Humano. Irá aumentando de volumen a incrementos de 0,5 empezando desde 0 hasta alcanzar el volumen que usted haya seleccionado previamente.

Para desactivar una alarma que esté sonando, pulse el botón Encendido/apagado para cancelarla.

Desactivación / cancelación de una alarma programada

Para cancelar la programación de una alarma, mantenga pulsado el botón de alarma correspondiente antes de que suene la alarma.

Snooze

Para interrumpir el sonido de la alarma (radio o timbre), pulse el botón SNOOZE. La alarma se parará, reiniciándose a intervalos de 5 minutos. La alarma continuará sonando hasta una hora después habiendo sido interrumpida a intervalos.

Nap (Temporizador de siesta)

Con el botón NAP, podrá seleccionar el periodo para una alarma de corta duración por tramos de 5 minutos desde 5 a 120.

El temporizador Nap se activa cuando suelte el botón. NAP se mostrará en la pantalla de visualización. La señal de alarma suena una vez ha transcurrido el periodo de tiempo que usted ha programado.

Si quiere desactivar el temporizador Nap antes de que el tiempo se haya consumido, ajuste simplemente los minutos pulsando el botón NAP en OFF y después suéltelo. NAP desaparecerá de la pantalla.

Temporizador SLEEP – apagado automático

Si mantiene pulsado el botón POWER, activará la función de apagado automático, y la radio se apagará automáticamente una vez transcurridos 60, 45, 30, 15, 120, 90 minutos.

El control de Sleep empezará cuando suelte el botón POWER y en la pantalla de visualización aparezcan los minutos.

Transcurrido el tiempo seleccionado, la radio se apagará automáticamente .

Si desea apagar la radio antes de que haya pasado el tiempo que usted ha fijado para el apagado automático, pulse el botón POWER, y el símbolo SLEEP desaparecerá de la pantalla.

Visualización del calendario

Pulse el botón TIME SET/DISPLAY para consultar la fecha. Púlselo de nuevo para consultar el año. El display volverá a visualizar la hora pasados 10 segundos.

E

Formato de 24/12 horas / Formato de fecha / Intervalo de sintonización de AM FM

1. Apague la radio.
2. Mantenga pulsado el botón BAND durante 4 segundos, entonces la versión de software instalada parpadeará en el display (por ej., P07)
3. Siga manteniendo pulsado el botón BAND hasta que oiga un pitido. Entonces, el display parpadeará con el formato de 24/12 horas que se encuentre seleccionado. Pulse el botón TUNING +/- para seleccionar la opción que desee. Pulse el botón BAND para confirmar el ajuste. Ahora el display mostrará el formato de fecha.
4. Pulse el botón TUNING +/- para seleccionar el formato de hora que desee. Pulse el botón BAND para confirmar el ajuste. Ahora el display mostrará el intervalo de sintonización FM.
5. Pulse el botón TUNING +/- para seleccionar entre 50 KHZ o 100 KHZ, después pulse el botón BAND para confirmar el ajuste.
6. Una vez ajustado el intervalo de sintonización FM, el display mostrará el intervalo de sintonización AM. Pulse el botón TUNING +/- para seleccionar entre 9 KHZ o 10 KHZ, después pulse el botón BAND para confirmar su selección. El ajuste se habrá completado.

Toma AUX IN

Conecte dispositivos de audio externos como un reproductor de CD a la toma AUX IN (en el lateral de la radio), después reproduzca su dispositivo y pulse el botón BAND repetidamente hasta que vea “AU” en la pantalla. La radio amplificará y reproducirá la forma de señal de su dispositivo.

Auriculares

La radio incorpora una toma para auriculares para la conexión de unos auriculares. Cuando los conecte, el altavoz se desactivará automáticamente.

Ajuste de la luz de fondo de la pantalla

Gire el botón Display Backlight Adjustment para ajustar la intensidad de la luz de fondo.

Alimentación

Se dispone de alimentación secundaria por pila durante 10 minutos, lo que significa que: cuando el aparato está desenchufado, o durante un apagón, la hora y todo lo almacenado en el radio reloj se perderá al cabo de 10 minutos.

Restablecimiento de la configuración de fábrica

Si su radio no consiguiera funcionar con normalidad, o algunos dígitos del display faltaran/estuvieran incompletos, o si simplemente desea recuperar el ajuste de fábrica original, lleve a cabo el siguiente procedimiento.

E

1. Apague la radio.
2. Pulse el botón BAND y el número de presintonía 5 a la vez hasta que 'dEF' se muestre en el display y pueda oírse un pitido. El restablecimiento de la configuración de fábrica se habrá realizado de forma satisfactoria.

Datos técnicos

Suministro eléctrico:

120 Voltios/60 Hz (versión USA);

230 Voltios/50 Hz (versión europea)/

Adaptador DC 6V/0.4A

Cobertura de frecuencia:

FM 87.5 – 108.0 MHz

AM 520 – 1710 kHz (versión USA);

AM 522 – 1710 kHz (versión europea)



Si, en lo sucesivo, usted tuviera que deshacerse de este producto, por favor, fíjese en que: La eliminación de productos eléctricos no debe hacerse junto con los desechos del hogar. Por favor, recicle allí donde se disponga de instalaciones a tal efecto. Consulte a su Autoridad Local o su distribuidor sobre los consejos de reciclaje (Directiva sobre la Eliminación de Equipos Eléctricos y Electrónicos).